

UNIVERSIDAD NACIONAL AUTONOMA DE NICARAGUA
UNAN - LEON

FACULTAD DE ODONTOLOGÍA

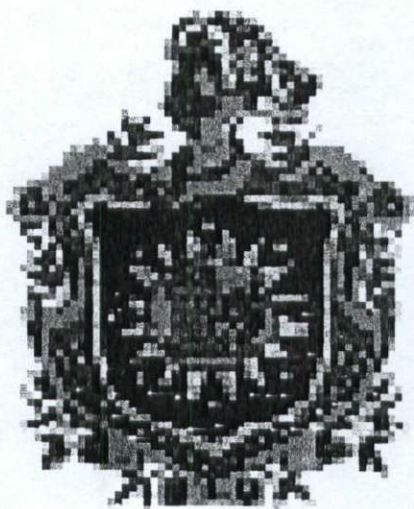

Título: Satisfacción de las necesidades de tratamiento a
pacientes atendidos en la Facultad de Odontología.

Estudio Monográfico para optar al título de Cirujano Dentista.

Autoras: Eyddy Yohandra Bonilla Blandón
Carla María Enríquez.

Tutora: Dra. Tania Almendárez.

León, 2002,

"A LA LIBERTAD POR LA UNIVERSIDAD"

AGRADECIMIENTO

185. 192
c. 2



W
43
B715N
2002

A Dios, nuestro Padre: que es el Alfa, Omega y Fuente de nuestra inspiración.

Al Claustro de Catedráticos: que con paciencia y sacrificio nos brindaron la oportunidad de prepararnos Académicamente para dar lo mejor de nosotros a nuestra sociedad.

Y a todas las personas que contribuyeron de una u otra manera para ser posible la culminación de esta meta.

A nuestra Tutora Dra. Tania Almendarez por su invaluable colaboración.

2002

DEDICATORIAS

A Dios, nuestro Creador.

A mi Mamá: Verónica Blandón por estar presente en todos los momentos de mi vida.

A toda mi familia; por que de una u otra forma me ayudaron para que este maravilloso día llegara, concluyendo una meta más en mi vida.

A alguien muy especial; aunque ya no estés por todos tus sabios consejos y por el apoyo que siempre me distes: Marcelo Tercero (Q.E.P.D.)

A quien a estado a mi lado por varios años dándome su Apoyo y Amor: Jeobel Ruíz.

Yohandra Bonilla.

A Dios por permitirme existir.

A mi Madre por su cariño y apoyo.

A mi Papá por su ayuda económica.

A mis Tíos Moncha y José por su cariño y aceptación, por animarme en los momentos difíciles, por contar siempre con ellos, por enseñarme a esforzarme para lograr mis estudios.

A mis hermanos, primos y mis abuelitos Francisca y Segundo por quererme y hacerme parte de sus vidas.

Al padre Juan Loison, por su confianza, cariño y apoyo económico brindado para la realización de mis estudios.

A mí.

Carla Enríquez.

INDICE

Introducción

Objetivos

Definición de Términos

Marco teórico

Material y Método

Resultados

Análisis y tabulaciones de datos

Discusión de resultados

Recomendaciones

Conclusión

Bibliografía

Anexos

INTRODUCCION

Las necesidades de Tratamiento odontológico, han existido desde el inicio de la humanidad, sin embargo, en época prehistórica la odontología no había evolucionado y los métodos de control y prevención de las enfermedades no eran adecuados; con el transcurso del tiempo se ha dado cobertura a nuevos campos dirigidos a la atención integral del paciente considerándolo como individuo vivo y no solo como un diente aislado. (8)

Desde 1954 que se fundó la carrera de odontología en la UNAN - León, existía la necesidad de que los estudiantes integraran sus conocimientos a través de la práctica. Esta necesidad se mantuvo hasta principios de los años 70 cuando se inicia la clínica integral para los estudiantes de V curso de la carrera, este concepto de clínica integral fue alumbrado por el asesoramiento de extranjeros expertos en nuestro campo. (8)

En esta clínica se hacía una integración de conocimientos Teóricos y Prácticos de las ramas de la odontología. Algunas veces concluían los tratamientos y otras quedaban inconclusos por diversos factores como: inasistencia del paciente, falta de tiempo de los estudiantes o falta de recursos por parte de la escuela.

Actualmente los estudiantes de odontología al llegar a V curso y con la finalidad de integrar conocimientos teórico - prácticos cumplir con el pensum académico brindan atención odontológica integral a pacientes que necesitan recuperar la salud oral.

Desde que inició la clínica no existe un seguimiento para determinar en que medida le son satisfechas las necesidades de Tratamiento al paciente y cual es la opinión del mismo ante el trato y tratamiento recibido por lo que la inquietud de estudiar estos aspectos.

Con esta investigación se pretende identificar las necesidades de Tratamiento odontológico y el grado de satisfacción de las mismas en los pacientes que acuden a la clínica integral.

Los resultados obtenidos permitirán hacer sugerencias para mejorar el funcionamiento de dicha clínica.

OBJETIVOS

OBJETIVO GENERAL

Determinar el grado de satisfacción de las necesidades de tratamiento de los pacientes atendidos en la clínica integral integradora.

OBJETIVOS ESPECIFICOS.

1. Identificar las necesidades de tratamiento que presentan los pacientes.
2. Determinar el tipo de necesidades de tratamiento que son satisfechas.
3. Determinar el porcentaje de pacientes, que les son satisfechas sus necesidades de tratamiento.
4. Determinar el grado de satisfacción del paciente ante el tratamiento.

DEFINICION DE TERMINOS

Satisfacción: Acción y efecto de satisfacer o satisfacerse. Cumplimiento del deseo o gusto.

Integral: Aplicarse a las partes que entran en la composición de un todo o distinción de las partes que se llaman esenciales sin las que no pueden subsistir una cosa.

Necesidad: Especial riesgo o peligro que se padece y el que necesita de pronto auxilio.

Tratamiento: Sistema o método que se emplea para curar enfermedades o defectos y así combatir plagas.

MARCO TEORICO

Hablar de patologías que afectan la cavidad bucal no es limitarse al estudio de la dentición ni a definir signos que de cualquier forma nos permitan plantear el problema, significa hablar de todas las alteraciones del aparato estomatognático como un complejo y armonioso elemento que tiene que ver con el organismo a nivel general. (7)

En odontología podemos encontrar una variedad de enfermedades, alteraciones y traumatismos, algunos de ellos por su extraordinaria frecuencia e importancia constituyen un problema de salud pública, la mutilación dentaria es uno de estos problemas, afecta al ser humano en grandes sectores de la población mundial, las razones de pérdida son múltiples como accidentes, caries dental y parodontopatías sin tratamiento llevando a la pérdida total de los dientes lo cual implica nueva problemática como es la necesidad de rehabilitación en diferentes formas y al aumento de las necesidades de tratamiento protésico.

Las necesidades de atención en salud bucal son de dos tipos: primarios y secundarios. En nuestro país la atención primaria brinda servicios de:

- Emergencia.
- Diagnostico.
- Operativa.
- Profilaxis
- Tratamientos preventivos
- Educación en salud.

La atención secundaria corresponde a servicios de especialidades que solo funcionan en Policlínicas y hospitales, estos servicios comprenden:

- Cirugía maxilofacial.
- Odontología infantil.
- Prótesis.
- Periodoncia.
- Endodoncia.
- Ortodoncia.

La procedencia y la escolaridad así como la educación ligada estrechamente al nivel socio-económico determinan la demanda real de estos servicios y el grado de atención por su relación con factores culturales, higiénico sanitarios y accesibilidad con los servicios de salud dental.

Para identificar las necesidades de Tratamiento en un país o región se habla de conceptos de prevalencia e incidencia.

Prevalencia: Es la suma de necesidades que presenta una población en un instante dado. Está representado por las necesidades acumuladas durante varios años, el periodo de acumulación es variable de un individuo a otro en relación con la fecha de la última visita al dentista y con el hecho de haber recibido o no Tratamiento completo en esa ocasión. (1)

Para algunos individuos las necesidades habrán estado acumulándose durante toda la vida anterior, para otros este periodo podría ser corto por haber recibido Tratamiento completo.

Incidencia: Es la cantidad de nuevas necesidades que sobrevienen en un período determinado generalmente un año.

En el caso de las caries dental la incidencia de necesidades nuevas esta en relación con la presencia de Tratamiento en época oportuna de nuevas lesiones de la enfermedad.

Se encuentra una diversidad de factores que influyen en la prevalencia e incidencia de las necesidades de Tratamiento como:

La edad y susceptibilidad que son los factores mas importantes que influyen en la morbilidad.

El factor susceptibilidad a las caries por ejemplo incluye factores intrínsecos (genéticos y raciales) y extrínsecos (presencia de flúor natural en el agua, hábitos dietéticos que actúan espontáneamente para producir una mayor o menor incidencia de la caries).

En individuos altamente sensibles a las caries un periodo corto de abandono de la dentadura puede determinar una cantidad de necesidades que en personas resistentes a ellas en forma natural requieran años para acumularse.

La influencia de los métodos preventivos es apreciable si se toma en cuenta la fuerza y eficacia de los métodos de que disponemos actualmente.

La influencia del sexo en la morbilidad es reducida, su verdadera importancia recae sobre el grado de atención. (1)

En el grado de atención encontramos cuatro componentes:

- a) Intervalos entre los tratamientos.
- b) Tipo de servicios prestados.
- c) Técnica empleada.
- d) Y materiales usados.

El factor socio-económico ejerce influencia en el grado de atención con una serie de agentes entrelazados ligados al individuo y al ambiente.

- 1) **Nivel económico:** Ingresos del jefe de familia y número de personas que la constituyen.
- 2) **Nivel educativo:** Grado de educación sanitaria, capacidad para seleccionar profesionales.
- 3) **Clase social:** Presentación de la dentadura que es de esperar en el medio al cual el individuo pertenece, competencia por el logro de empleos en los que es importante la apariencia.
- 4) **Cultura:** Concepto del grupo sobre estética facial, valor atribuido a los dientes.

En conjunto el factor socio-económico determinará:

- a) Si el individuo puede obtener servicios dentales (factor económico).
- b) Si el individuo que puede, quiere obtener tratamiento (factor cultural).
- c) Si el individuo que puede y quiere obtener tratamiento lo obtiene en efecto adecuadamente (factor profesional).

Este conjunto de factores que comprenden al paciente, al profesional y al ambiente, está íntimamente relacionado con el grado de desenvolvimiento socio - económico de la comunidad. (1)

Además de todos los factores mencionados anteriormente cuando la atención se da dentro de una escuela de odontología intervienen otros factores, propios de esta circunstancia como serían:

- El horario no flexible de atención.
- La falta de experiencia del operador; en este caso el estudiante.
- Las habilidades en formación del estudiante.
- La disponibilidad de los materiales.
- El necesario cumplimiento de las citas del paciente, ya que se tienen periodos definidos para la elaboración de los tratamientos.

Los servicios odontológicos que se brindan en la clínica integral que funciona en el campus médico para devolver la salud bucal de los pacientes son de tipo:

- a) Periodontales.
- b) Endodónticos
- c) Restaurativos.

Periodoncia: ciencia encargada del estudio y tratamiento de los problemas que afectan la estructura que rodea y sostiene al diente en su posición; estos problemas se manifiestan

clínicamente en su inicio con gingivitis leve que de no tratarse evoluciona a formas mas graves.(2)

Los tratamientos de periodoncia que se realizan en las clínicas consisten en: Educación en salud, enseñando al paciente la importancia de la higiene bucal, ayudándole a tener una buena técnica de cepillado; haciendo controles de placa dentobacteriana y enseñando el uso de hilo dental. Se realizan también destartrajes supra e infragingivales y cirugías periodontales dependiendo de la complejidad de cada caso. Estos tratamientos son de corta duración y el estudiante con su preparación y la orientación del docente los concluye sin complicación.

Endodoncia: ciencia que se ocupa del estudio, diagnostico y tratamiento de problemas a enfermedades que afectan la pulpa dental.

Este tratamiento comprende tres fases fundamentales:

1. Fase de diagnóstico.
2. Fase de preparación.
3. Fase de obturación u obliteración del conducto. (3)

Fase de Diagnostico: consiste en la realización de un interrogatorio al paciente, pruebas de vitalidad pulpar y tomas radiográficas para determinar el tipo de alteración que presentan las piezas afectadas.

Fase de preparación: se realiza la trepanación y limpieza y conformación del conducto.

Fase de Obturación: se basa en obturar el conducto radicular, sellarlo y posteriormente colocar una restauración definitiva.

RESTAURATIVA: Aquí se incluyen:

- Restauración de resina y amalgama u otro material.
- Restauración Protésica.

Prótesis: rama de la odontología que se ocupa de la restauración y mantenimiento de las funciones orales, confort, apariencia y salud del paciente, mediante el reemplazo de dientes y tejidos contiguos faltantes por sustitutos artificiales.

En las restauraciones protésicas se incluyen:

- Prótesis Parcial Fija.
- Prótesis Parcial Removible.
- Prótesis Total Monomaxilar.

El tratamiento prostodóntico puede ofrecer una satisfacción excepcional tanto para el paciente como para el dentista.

Este transforma una dentadura con una función pobre malsana y poco atractiva en una oclusión cómoda y saludable capaz de dar servicio muchos años mas mientras se aumenta grandemente la estética.

Los objetivos del tratamiento prostodóntico son:

1. Eliminación de enfermedades bucales.
2. Preservación de la salud bucal y de las relaciones dentarias.

3. Restauraciones de funciones orales con resultados estéticamente agradables.

Es importante para el cumplimiento de estos objetivos una buena educación al paciente, mediante una efectiva comunicación entre el odontólogo (y/o sus auxiliares) y el paciente.

Para lograr que tenga éxito requiere de una atención meticulosa de cada detalle desde la entrevista inicial del paciente durante la fase de tratamiento activo hasta un horario planificado y de cuidado siguiente.

De otra manera el resultado es probable que sea insatisfactorio y frustrante tanto para el dentista como para el paciente con una desilusión resultante y pérdida de credibilidad. (4)

El propósito fundamental de la atención integral es:

- ✓ Devolver la función masticatoria.
- ✓ Mejorar la fonética.
- ✓ Devolver estética.
- ✓ Evitar alteraciones de la articulación temporo mandibular.
- ✓ Educar al paciente a la prevención.
- ✓ Integrar todos los conocimientos adquiridos por el estudiante y mejorar su habilidad. (7)

MATERIAL Y METODO

Tipo de Estudio: Es un estudio descriptivo de corte transversal, describe el grado de satisfacción de los pacientes con el tratamiento y el trato que se les dio en clínica integral integradora por estudiantes de V curso.

Universo: Los pacientes atendidos por alumnos de V curso de odontología en clínica integral integradora del campus médico en el primer semestre, año 2001 en León - Nicaragua.

Se incluyeron en el estudio únicamente los pacientes dados de alta, estos fueron un total de 77 de los cuales 5 no se incluyen por estar fuera del país.

Las variables estudiadas fueron:

- 1) Necesidad de Tratamiento odontológico del paciente.
- 2) Necesidad de Tratamiento satisfecha.
- 3) Satisfacción del paciente con el tratamiento recibido.
- 4) Satisfacción del paciente con el trato recibido.

VARIABLE	INDICADOR
1) Necesidad de tratamiento odontológico del paciente.	Necesidad diagnosticada y reflejada en historia clínica.
2) Necesidad de tratamiento satisfecha	Necesidad a la que se dio tratamiento completo.
3) Satisfacción del paciente con el tratamiento recibido	Opinión del paciente respecto a la funcionabilidad y estética del tratamiento recibido.
4) Satisfacción del paciente con el trato recibido	Opinión del paciente ante el trato recibido.

La información se obtuvo a partir de dos fuentes:

a) Expedientes de cada paciente de donde se obtuvo información a cerca de:

- Necesidad que presentaba el paciente.
- Necesidad satisfecha.

En el mismo expediente se obtuvo dirección de los pacientes visitados.

b) Entrevista a cada paciente atendido para conocer su opinión a cerca del tratamiento y trato recibido.

Para recoger la información se hizo una revisión de cada uno de los pacientes dados de alta; una vez obtenida la información anteriormente señalada se procedió a visitar en su domicilio a cada uno de los pacientes para hacerles la entrevista previamente diseñada.

Para procesar la información se utilizó el paquete estadístico EPI - INFO versión 6.0. Los resultados se plasmaron en 4 tablas de salida.

Dificultades encontradas: a pesar de que los expedientes clínicos de los pacientes deben encontrarse siempre en archivo y que es prohibida la salida de estos de la clínica; existen estudiantes que no entregan el expediente de su caso sino que lo guardan personalmente. Hubo aproximadamente 30 expedientes en esta situación de los cuales 7 expedientes nunca pudieron ser localizados.

Por otro lado hubo expedientes que a pesar de que no los andaba el estudiante tampoco se encontraban en archivo.

SCD/C
80

RESULTADOS



Al buscar las necesidades de tratamiento por las que acuden los pacientes a las clínicas, se encontró que la operatoria esta presente casi en la totalidad de los pacientes atendidos, le siguen en frecuencia las necesidades de periodoncia y prótesis parcial fija en mas del 70% de los pacientes y la prótesis parcial removible en mas del 50%; el resto se presentan en menor frecuencia.

Tabla No. 1

De todos los pacientes atendidos las necesidades satisfechas en un 100% fueron: operatoria, periodoncia, extracciones, coronas individuales, prótesis total monomaxilar, sobredentadura, guarda oclusal y cirugía; mientras las prótesis parcial fija, prótesis parcial removible y endodoncias no son satisfechas en su totalidad, pero los porcentajes de satisfacción están por encima del 90%.

Tabla No. 2

En relación a la satisfacción con el tratamiento recibido la mayoría de los pacientes (80%) lo encontró satisfactorio desde el punto de vista funcional y estético y un porcentaje mas alto (87.3%) mostró satisfacción con el trato que le brindo el estudiante que lo atendió.

Tabla No. 3

Casi la mitad (48.9%) de los pacientes atendidos que mostraron inconformidad con el tratamiento recibido, la causa de la misma fueron las prótesis parcial removibles.

Tabla No.4

La insatisfacción de los pacientes eran debido a:

- ❖ Falta de adaptación.
- ❖ Nausea.
- ❖ Dificultad para hablar.
- ❖ Dolor en piezas pilares.
- ❖ Sensibilidad en piezas obturadas.

**ANÁLISIS
Y TABULACIÓN DE DATOS**

TABLA I.

Frecuencia de necesidades de tratamiento en pacientes atendidos por estudiantes de V curso de odontología en la Clínica Integral Integradora. Facultad de Odontología, año 2001.

Necesidades de Tratamiento	Numero	%
Operatoria	67	92.0
Periodoncia	59	81.0
PPF	54	74.0
PPR	37	51.0
Endodoncia	26	36.0
Extracciones	14	19.0
Coronas individuales	7	10.0
Prótesis total monomaxilar	4	5.4
Sobredentadura	2	3.0
Guarda oclusal	2	3.0
Cirugía	1	1.4

Nota: Un paciente podría tener mas de una necesidad de tratamiento.

Fuente: Expediente clínico.

TABLA II.

Porcentaje de satisfacción de necesidades de tratamiento en pacientes atendidos por estudiantes de V curso de odontología en la Clínica Integral Integradora. Facultad de Odontología, año 2001

Necesidades de Tratamiento	%
Operatoria	100.0
Periodoncia	100.0
PPF	98.1
PPR	92.1
Endodoncia	96.1
Extracciones	100.0
Coronas individuales	100.0
Prótesis total monomaxilar	100.0
Sobredentadura	100.0
Guarda oclusal	100.0
Cirugía	100.0

Fuente: Expedientes clínicos

TABLA III

Distribución porcentual de pacientes atendidos por estudiantes de V curso de odontología, según su satisfacción o no con el tratamiento y el trato recibido en la Clínica Integral Integradora. Facultad de Odontología, año 2001.

	Satisfecho	Insatisfecho
Tratamiento Recibido	80.0	20.0
Trato Recibido	87.3	12.7

TABLA IV

Distribución porcentual de pacientes atendidos por estudiantes del V año de Odontología en la clínica Integral Integradora, insatisfechos con el tratamiento, según tipos de tratamiento que causaron mas insatisfacción. Facultad de Odontología, año 2001.

Tipo de tratamiento	% de insatisfacción
PPR	48.9
PPF	11.3
Operatoria	4.5

DISCUSION DE RESULTADOS

En los pacientes atendidos se encontró que las necesidades de tratamiento que con mayor frecuencia se presentan son la Operatoria, Periodoncia, Prótesis Parcial Fija y Prótesis Parcial Removible. Estas necesidades están reflejando la alta prevalencia de caries dental y afecciones periodontales y la consecuencia de las mismas como es la pérdida dentaria.

Estos resultados coinciden con datos de estudios realizados que plantean que en nuestro país existe una situación de salud bucal caracterizada entre otros aspectos por limitación en la educación sanitaria de la población que consideran a la enfermedad odontológica de menor importancia, dejándola evolucionar hasta formas clínicas mas graves que llevan a la mutilación dentaria, aumentando así las necesidades de tratamiento protésico.

Se ha demostrado también que existe un alto índice de deficiencia en la higiene oral de hasta un 53% provocando el aumento de enfermedad periodontal.

Además en nuestro país no existen políticas de salud pública que permitan la accesibilidad de la atención odontológica a la mayoría de las personas, por que hay una distribución irregular de los recursos, estando concentradas en pocas comunidades urbanas, existiendo también una relación inadecuada entre la población y el numero de odontólogos disponibles, con falta de infraestructura y materiales dejando parte de la población parcialmente descubierta.

Aunque la facultad de odontología tiene como propósito capacitar al estudiante para atender integralmente las necesidades del paciente, como lo muestran los resultados este propósito no siempre se cumple ya que siempre queda un porcentaje de pacientes dados de alta a los cuales no le son satisfechas totalmente sus necesidades de tratamiento.

En esta situación pueden estar incidiendo razones como:

1. Falta de tiempo.
2. Falta de habilidades.
3. Falta de Materiales.
4. Incumplimiento del paciente a sus citas.
5. Complejidad del Tratamiento.
6. Razones económicas.

De tal manera que no es casual que los tratamientos que queden inconclusos sean los protésicos y de endodoncia ya que son tratamientos que necesitan:

- Mayor habilidad.
- Mayor cantidad de materiales
- Mayor tiempo
- Mayor costo.

Como muestran los resultados la mayoría de pacientes que tuvo insatisfacción ante el tratamiento recibido fueron pacientes que recibieron tratamiento de prótesis parcial fija y prótesis parcial removible y la causa de insatisfacción esta ligado por un lado a la falta de adaptación del paciente a su aparato protésico (nauseas y dificultad para hablar) pero por

otro lado también las hay derivadas de posibles deficiencias en el tratamiento que da el estudiante, como son: sensibilidad post-operatoria y en piezas pilares; y las malas adaptaciones de las prótesis parcial removible.

En general puede afirmarse que los estudiantes de Odontología establecen una buena relación paciente operador ya que la mayoría de los pacientes manifestaron estar satisfechos con el trato recibido, aun algunos de aquellos que no estaban satisfechos con el tratamiento recibido.

CONCLUSIONES

1. Las necesidades de tratamiento odontológico de operatoria, periodoncia, prótesis, endodoncia y extracciones se presentan con mayor frecuencia en los pacientes atendidos; en cambio las necesidades de coronas individuales, prótesis total monomaxilar, sobredentaduras, guarda oclusal y cirugía tienen una menor frecuencia.
2. A la mayoría de pacientes atendidos les son satisfechas sus necesidades de tratamiento en un 100% excepto las protésicas y las de endodoncia donde queda un reducido porcentaje sin satisfacer.
3. En general los pacientes atendidos en la Clínica Integral Integradora están satisfechos con el tratamiento y el trato que recibieron de parte del estudiante.

RECOMENDACIONES

1. A docentes y estudiantes hacer una supervisión minuciosa en la preparación y elaboración de las prótesis y endodoncias para disminuir la insatisfacción del paciente.
2. Que los tratamientos realizados sean concluidos en todas sus fases, dando énfasis a la de mantenimiento, permitiéndole al paciente expresar sus molestias y hacer las correcciones necesarias antes de que sean dados de alta.
3. Definir una línea de investigación que este dirigida al conocimiento de problemas similares al de este estudio ya que permite evaluar la atención que esta brindando la facultad.

BIBLIOGRAFIA

1. Odontología Sanitaria
Mario M. Chávez.
Edición revolucionaria instituto Cubano de Libro 1972.
2. Periodontología clínica de Glickman.
Fermín A. Carranza, Jr.
7ma. Edición.
3. Tratamiento Endodóntico 5ta. Edición
Francklin S. Wejne.
4. Prótesis parcial removible de Mc. Gracken.
8va. Edición
5. Prótesis parcial clínica y laboratorio Ernest Mallat
6. Arte y Ciencia Operatoria Dental 2da. Edición
Barton, Sockwell, Strickland.
7. Necesidades de atención secundaria en adolescentes y adultos que acuden a solicitar atención básica en salud bucal en Chichigalpa, Telica y León, 1989. Tesis.
8. Entrevista realizada al Dr. Ernesto Guerra.
9. Minsa Plan de Salud Nacional de Odontología 1987.
10. Rodríguez Pichardo - Sequeira Solís Necesidad de prótesis dental en maestros de educación primaria de la ciudad de León, Managua 1985.

ANEXOS

ENTREVISTA

- 1.¿Usted acudió alas clínicas odontológicas del campús médico en busca de atención, porqué?
- 2.¿Que tratamiento le realizaron?
- 3.¿Como se siente con el tratamiento que le realizaron, por qué?
- 4.¿Esta usted contento con el tratamiento, por qué?
- 5.¿Qué opina de la atención que le brindaron en las clínicas y diga el porqué?

Frecuencia de necesidades de Tratamientos en pacientes atendidos

□ Numero de pacientes atendidos

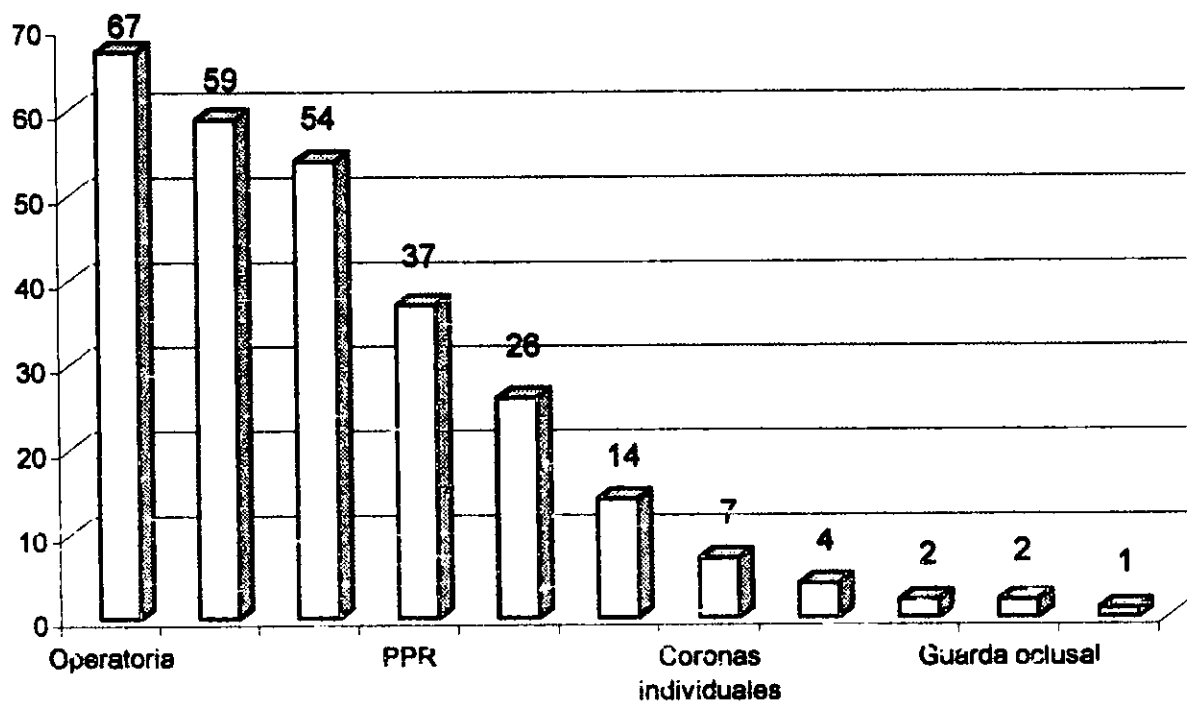

Satisfaccion de necesidades de tratamiento en pacientes atendidos

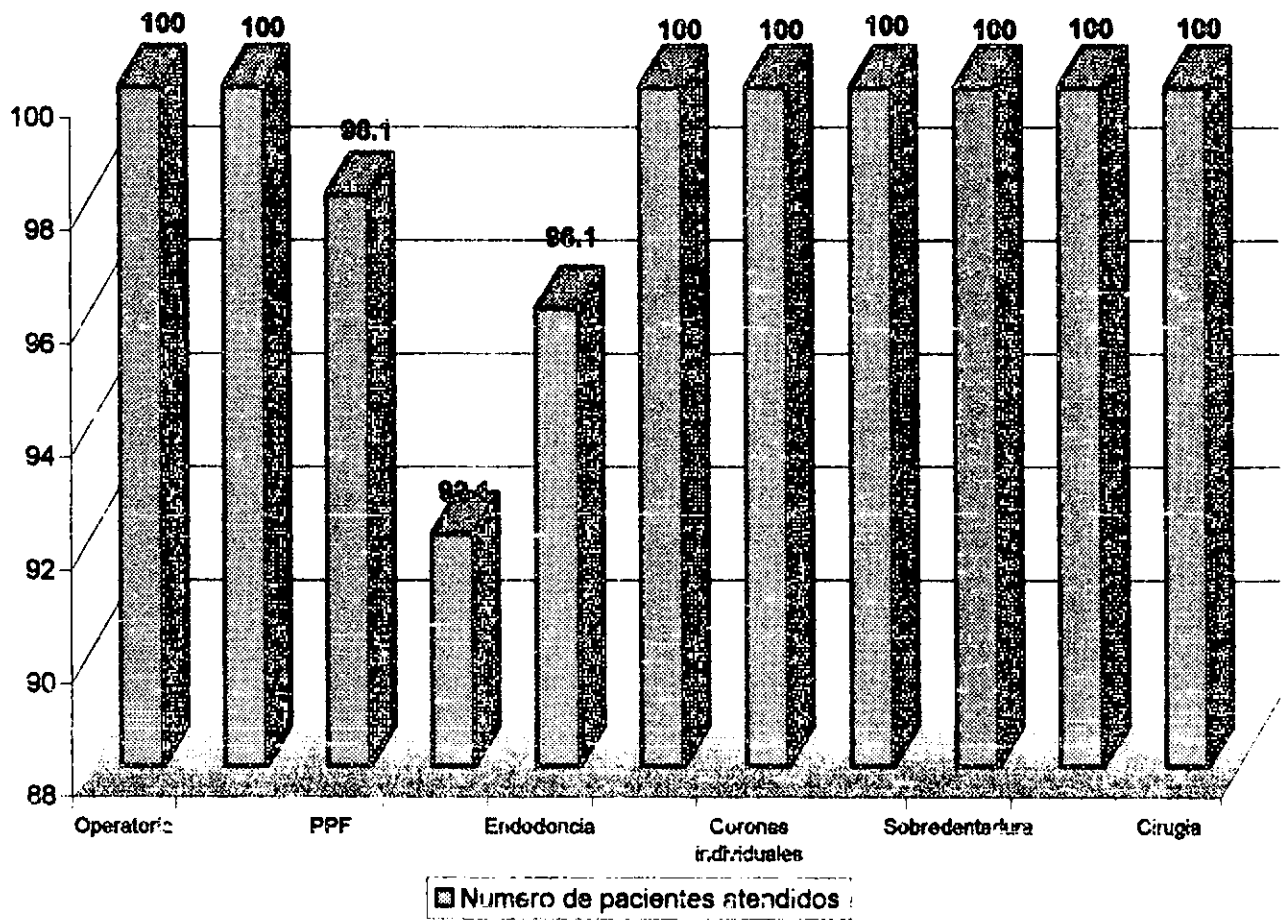

Satisfaccion del Paciente de Tratamiento Recibido

■ 20%

□ 80%

□ SATISFECHO

■ INSATISFECHO

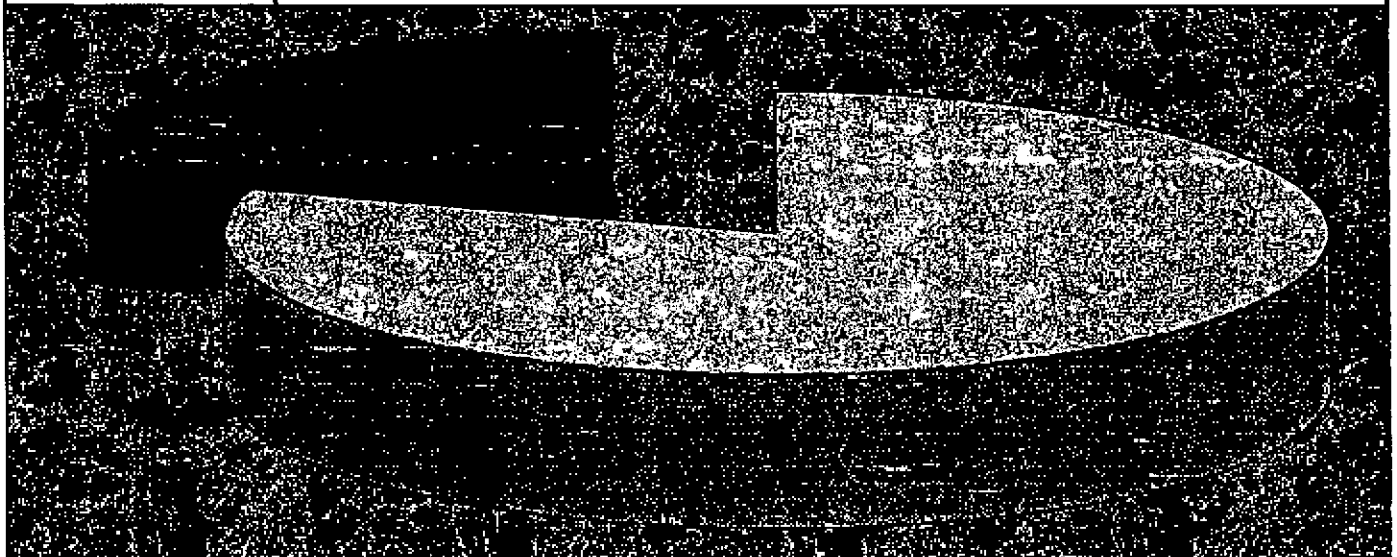

Satisfaccion del Paciente con el Trato Recibido

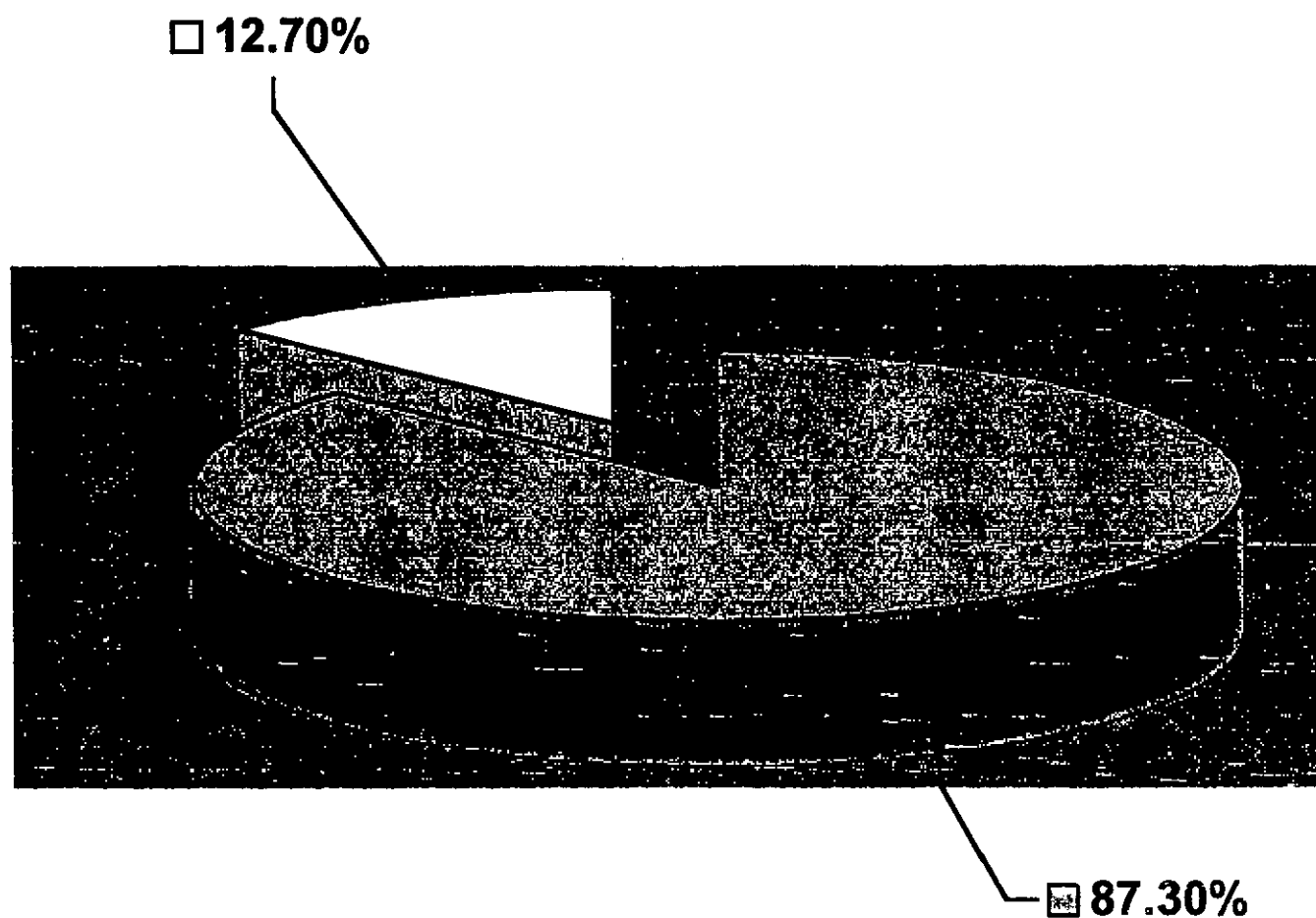

satisfecho insatisfecho

TIPO DE TRATAMIENTO EN EL PACIENTE INSATISFECHO

